

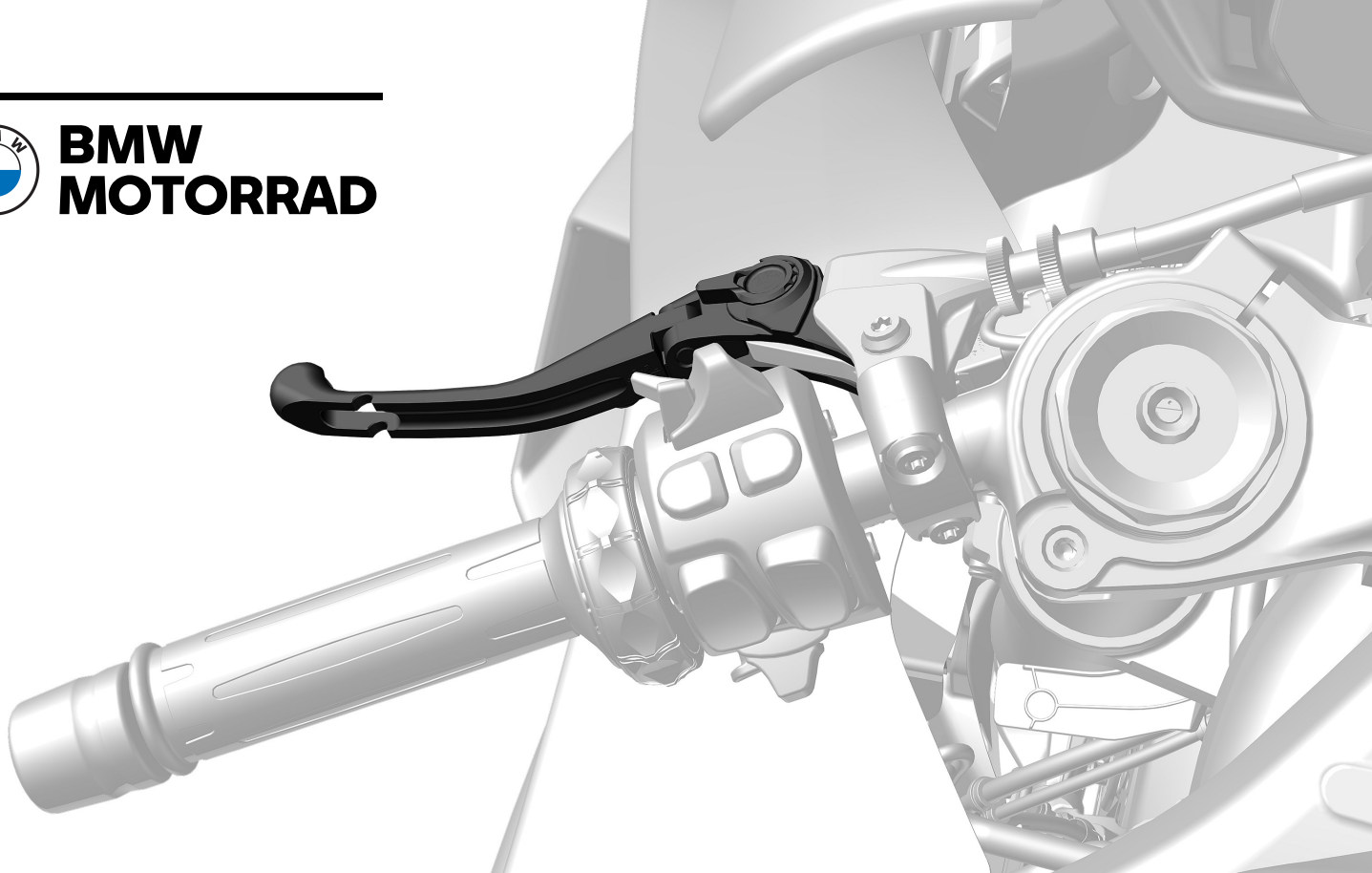

**BMW
MOTORRAD**



Einbauanleitung

M KUPPLUNGSCHEBEL KLAPPBAR

MAKE LIFE A RIDE

LESEN SIE DIESE ANLEITUNG UNBEDINGT VOR BEGINN DER EINBAUARBEITEN SORGFÄLTIG UND VOLLSTÄNDIG.

Wir freuen uns, dass Sie sich für Sonderzubehör von BMW Motorrad entschieden haben, mit dem Sie Ihr Fahrzeug Ihren ganz persönlichen Bedürfnissen anpassen können.

Damit Sie Freude an Ihrem neuen Zubehör haben, ist Sicherheit oberstes Gebot. Zur Durchführung einiger Arbeiten sind ggf. spezielle Werkzeuge und ein fundiertes Fachwissen notwendig. Im Zweifel wenden Sie sich an eine Fachwerkstatt, am besten an Ihren BMW Motorrad Partner.

Da wir Ihnen eine Vielzahl typgeprüfetes Zubehör und Sonderausstattungen anbieten, können wir in dieser Einbauanleitung leider nicht auf alle Ausstattungsvarianten eingehen. Deshalb beschränken wir uns auf die Basisvariante des jeweiligen Modells. Das Ab- und Anbauen von weiterem, eventuell eingebautem Zubehör ist in der jeweiligen Einbauanleitung beschrieben. Sollten die erforderlichen Anleitungen nicht mehr in Ihrem Besitz sein, wenden Sie sich bitte an Ihren BMW Motorrad Partner.

Bei allen Fragen rund um Ihr Motorrad und sämtliches Zubehör steht Ihnen Ihr BMW Motorrad Partner jederzeit gern mit Rat und Tat zur Seite.

Viel Freude mit Ihrer BMW sowie eine gute und sichere Fahrt wünscht Ihnen BMW Motorrad.

FOLGENDE SYMBOLE WERDEN IN DIESER ANLEITUNG FÜR HINWEISE VERWENDET:
 **VORSICHT**

Gefährdung mit niedrigem Risikograd. Nicht-Vermeidung kann zu einer geringfügigen oder mäßigen Verletzung führen.

 **GEFAHR**

Gefährdung mit hohem Risikograd. Nicht-Vermeidung führt zum Tod oder einer schweren Verletzung.

 **HINWEIS**

Besondere Hinweise zur besseren Handhabung bei Bedien-, Kontroll- und Einstellvorgängen sowie Pflegearbeiten.

- ▶ Beginn der Haupttätigkeit
- ▷ Beginn der Nebentätigkeit
- Tätigkeitsanweisung

 **WARNUNG**

Gefährdung mit mittlerem Risikograd. Nicht-Vermeidung kann zum Tod oder einer schweren Verletzung führen.

 **ACHTUNG**

Besondere Hinweise und Vorsichtsmaßnahmen. Nicht-Beachtung kann zu einer Beschädigung des Fahrzeugs oder Zubehörs und somit zum Gewährleistungsausschluss führen.

 **Anziehdrehmoment**

Schrauben und Muttern werden nach DIN/ISO festgezogen. Abweichende Anziehdrehmomente werden angegeben. Nichtbeachtung kann zu Beschädigungen des Fahrzeugs oder Zubehörs bzw. zur Gefährdung des Fahrers führen.

- ◀ Ende der Haupttätigkeit
- ◁ Ende der Nebentätigkeit
- ◇ Ende der Gültigkeitsauszeichnung BST (Baustand), SA (Sonderausstattung) oder SZ (Sonderzubehör)

M Kupplungshebel klappbar

Benötigte Werkzeuge

- Außensechskant-Schlüsselsatz
- Torx-Schlüsselsatz
- Gabelschlüssel-Satz
- Drehmomentschlüssel



Montageumfang

- M Kupplungshebel klappbar

Allgemeine Hinweise

ACHTUNG

Unsicher abgestelltes Fahrzeug

Bauteilschaden durch Umfallen

- Fahrzeug sicher abstellen.

WARNUNG

Kinder und Haustiere im Arbeitsbereich

Personenschaden

- Kinder und Haustiere vom Arbeitsbereich fernhalten.

VORSICHT

Tragen von Schmuck während der Arbeit

Unfallgefahr durch Hängenbleiben oder elektrischen Kurzschluss

- Vor Beginn der Arbeiten Schmuck (Ringe, Ketten, Armbanduhr etc.) ablegen.

HINWEIS

Nach Montage des Nachrüstsatzes durch eine Werkstatt, ist diese Einbauanleitung dem Kunden auszuhändigen.
Nachrüstsatz nur mit dieser Einbauanleitung an Dritte weitergeben.

77 22 001 Kupplungshebel klappbar einbauen

Zusatzarbeiten: 46 52 510 Spezialwerkzeug Hinterradständer an- und abbauen (bei Motorrädern ohne Kippständer)

1

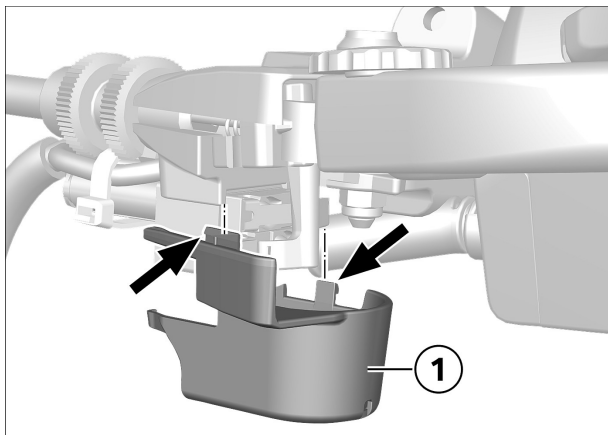

► Abdeckung für Kupplungsschalter ausbauen

- Abdeckung (1) ausbauen, dabei auf Rasthaken (Pfeile) achten.

2

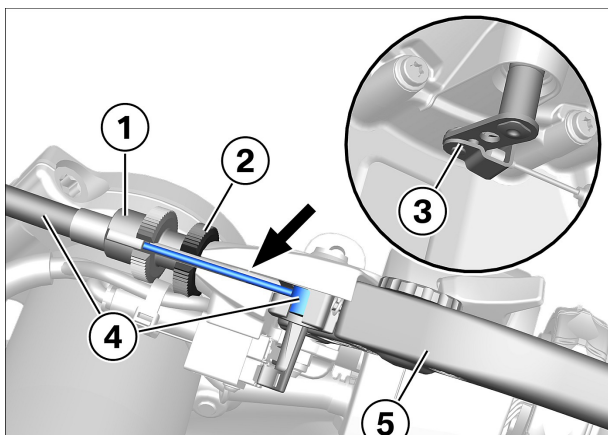

► Kupplungshebel ausbauen

- Einstellschraube (1) und Kontermutter (2) möglichst weit eindrehen und so ausrichten, dass alle Aussparungen mit Kupplungsarmatur (Pfeil) fluchten.
- Ausrückhebel (3) mit geeignetem Werkzeug nach vorn drücken und gleichzeitig Kupplungszug (4) aus Einstellschraube (1), Kupplungsarmatur (Pfeil) und Kupplungshebel (5) ausfädeln und aushängen.

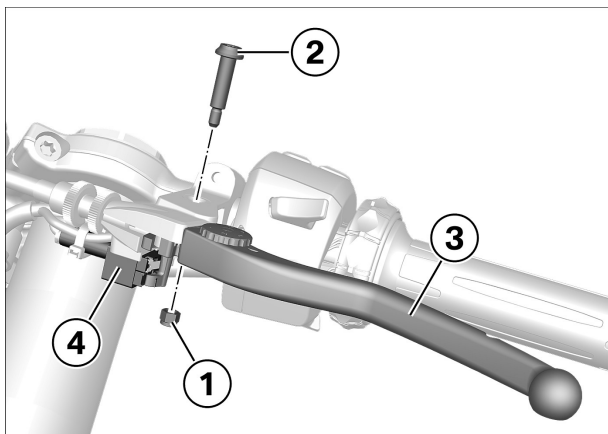

- Mutter (1) und Schraube (2) ausbauen.
- Schraube (2) ausbauen und aufbewahren, **wird wiederverwendet**.
- Kupplungshebel (3) ausbauen, dabei auf Schalteryphen von Kupplungsschalter (4) achten.

3

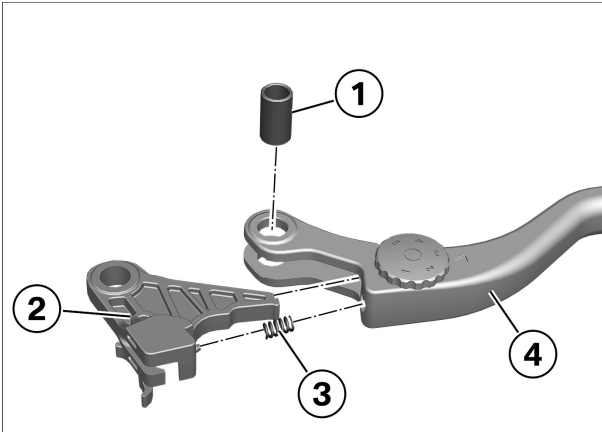

► **Zwischenhebel auf Kupplungshebel klappbar umbauen**

- Buchse (1) ausbauen.
- Zwischenhebel (2) und Feder (3) aus Kupplungshebel (4) ausbauen.

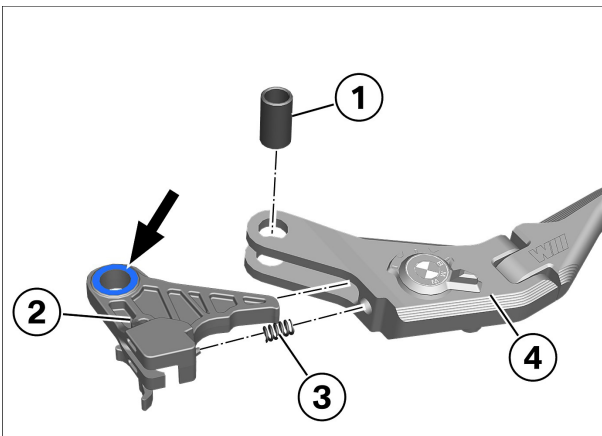

- Buchse (1) reinigen und schmieren.

| | |
|----------------------|-----------------|
| Schmiermittel | |
| Unirex N3 | 83 19 2 160 349 |

- Markierte Fläche (Pfeil) am Zwischenhebel (2) reinigen und schmieren.

| | |
|----------------------|-----------------|
| Schmiermittel | |
| Unirex N3 | 83 19 2 160 349 |

- Zwischenhebel (2) mit Feder (3) an Kupplungshebel (4) ansetzen, dabei auf richtigen Sitz von Feder (3) achten.
- Buchse (1) einbauen.

4

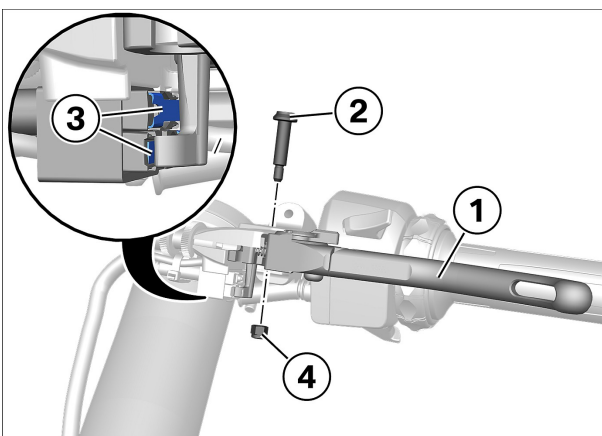

► **Kupplungshebel klappbar einbauen**

- Gleitflächen von Kupplungshebel (1) und Schaft von Schraube (2) schmieren.

| | |
|----------------------|-----------------|
| Schmiermittel | |
| Unirex N3 | 83 19 2 160 349 |

- Kupplungshebel (1) einsetzen, dabei auf Schalterflächen (3) von Kupplungsschalter achten.
- Schraube (2) und neue Mutter (4) einbauen.

| | | |
|---|--|--|
| Anziehdrehmomente | | |
| Handhebel an Kupplungsarmatur | | |
| M6, Mutter erneuern Schraubensicherung (mechanisch) | Anziehreihenfolge: Mutter festziehen, an Schraube gegenhalten | |
| | 6 Nm | |

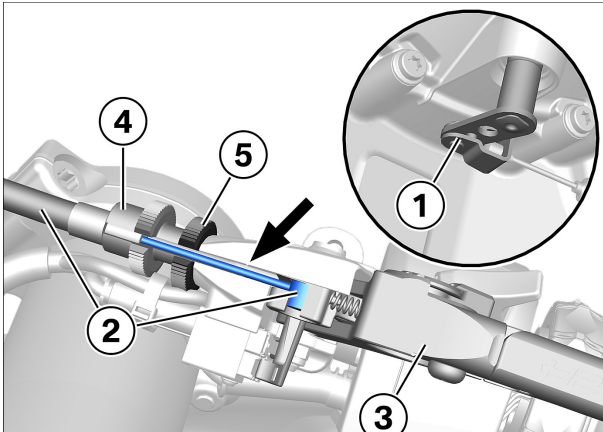

- Ausrückhebel (1) mit geeignetem Werkzeug nach vorn drücken und gleichzeitig Kupplungszug (2) in Kupplungshebel (3), Kupplungsarmatur (Pfeil) und Einstellschraube (4) einhängen und einfädeln.
- Kontermutter (5) und Einstellschraube (5) wieder zurückdrehen.

5

► Kupplungsspiel einstellen

HINWEIS

Vor dem Einstellen des Kupplungszuges muss sichergestellt werden, dass an der Kupplungshandarmatur ein korrekter Einstellbereich vorhanden ist.

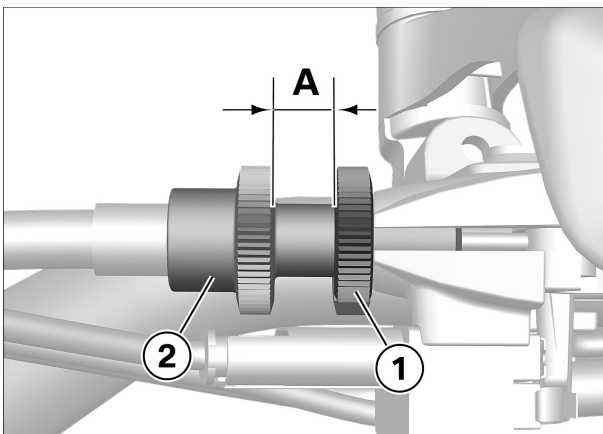

- Abstand (A) mit Einstellschraube (2) einstellen.

|  Technische Daten | | | |
|--|--|----------|--|
| Abstand Einstellschraube zur Handarmatur (Einstellen des Kupplungszuges) | | 8±1,5 mm | |

- Kontermutter (1) festziehen.

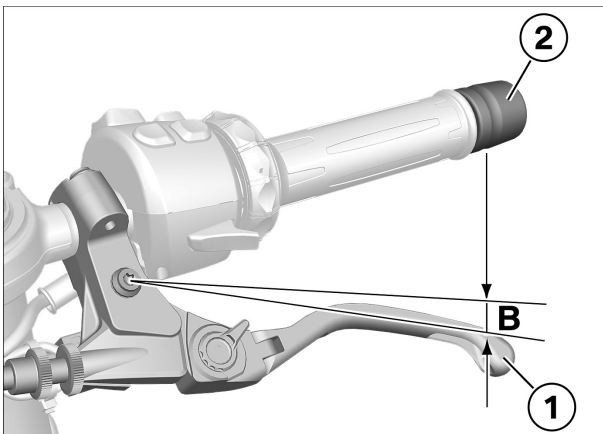

- Kupplungshebel (1) betätigen, bis Widerstand spürbar ist und halten.
- Leerweg/Kupplungsspiel (B) zwischen Lenkergewicht (2) und Kupplungshebel (1) messen.

|  Technische Daten | | | |
|--|---|----------|--|
| Kupplungshebelspiel | gemessen am Kupplungshebel außen, Lenker in Geradeausstellung, bei kaltem Motor | 3...5 mm | |

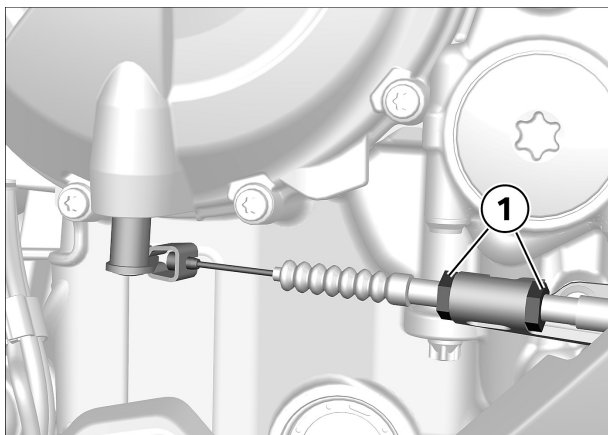

- Ggf. Kuplungsspiel an Motor nachstellen.
- Ggf. Einstellmuttern **(1)** lösen und Kuplungsspiel einstellen, bis Wert an Kupplungshandarmatur korrekt ist.
- Einstellmuttern **(1)** festziehen.

6

► Einstellung Kupplungshebel klappbar

⚠ WARNUNG

**Einstellen des Kupplungshebels während der Fahrt
Unfallgefahr**

- Kupplungshebel bei stehendem Motorrad einstellen.

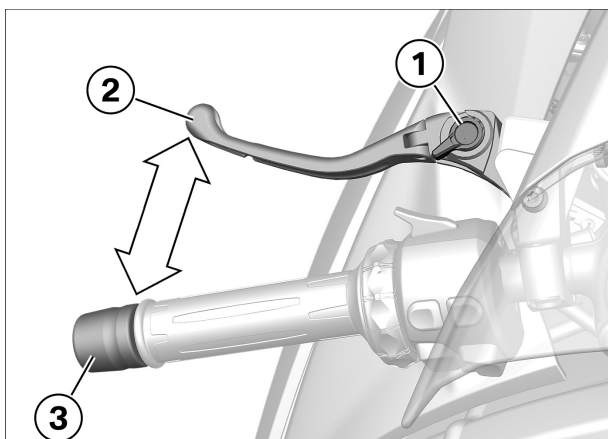

- Am Verstellhebel **(1)** kann der Abstand zwischen Kupplungshebel **(2)** und Lenkergriff **(3)** eingestellt werden.

7

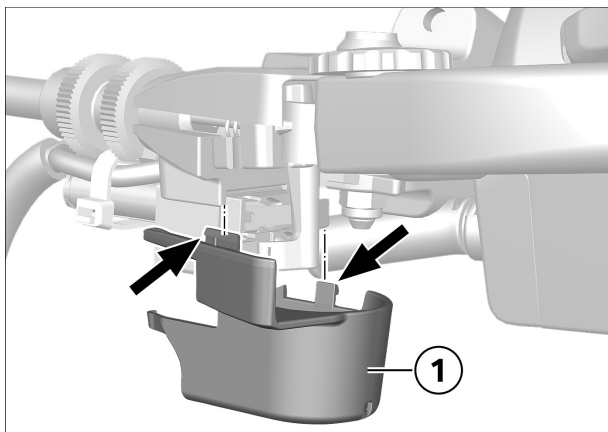

► **Abdeckung für Kupplungsschalter einbauen**

- Abdeckung (1) einbauen, dabei auf Rasthaken (**Pfeile**) achten.

8

► **Endkontrolle der durchgeführten Arbeiten**

- Folgendes sicherstellen:
 - Das Ziel der durchgeführten Arbeit wurde erreicht.
 - Alle Betriebsstoffe sind eingefüllt und die Flüssigkeiten haben den korrekten Füllstand.
 - Alle gelösten Schraubverbindungen wurden wieder korrekt angezogen.
 - Das Kraftstoffsystem ist dicht.
 - Die Beleuchtungs- und Signalanlage funktioniert und das Fahrzeug ist verkehrssicher.
 - Die Bremsbeläge der Vorder- und Hinterradbremse liegen an den Bremsscheiben an.

▷ **Funktionstest Motorstart-Unterdrückung**

Prüfen

- Not-Aus-Schalter in Stellung ("ON") schalten.
- Getriebe in Leerlauf schalten.
- Zündung einschalten.
 - » Neutralkontrollleuchte "N" leuchtet.
- Gang einlegen.
 - » Neutralkontrollleuchte "N" geht aus.
- Anlassdruckschalter betätigen.
 - » Starter läuft **nicht**.
- Seitenstütze ausklappen.
- Kupplung ziehen.
- Anlassdruckschalter betätigen.
 - » Starter läuft **nicht**.
- Seitenstütze einklappen.
- Anlassdruckschalter bei gezogener Kupplung betätigen.
 - » Starter läuft.

Resultat

Nicht alle Prüfschritte wurden erfüllt.

Maßnahme

- Die entsprechenden Bauteile mit BMW Motorrad Diagnosesystem prüfen.

