

BMW Motorrad

Werkstatt-Einbauanleitung

Sportschalldämpfer



Lesen Sie diese Anleitung unbedingt vor Beginn der Einbauarbeiten sorgfältig und vollständig.

BMW Motorrad empfiehlt, diesen Einbausatz von einer Fachwerkstatt mit dem erforderlichen Spezialwerkzeug einbauen zu lassen, am besten von einem BMW Motorrad Partner.

Bei unsachgemäßem Einbau und unsachgemäßer Behandlung bestehen erhebliche Sicherheitsrisiken.

Folgende Symbole werden in dieser Anleitung für Hinweise verwendet:



VORSICHT

Gefährdung mit niedrigem Risikograd. Nicht-Vermeidung kann zu einer geringfügigen oder mäßigen Verletzung führen.



WARNUNG

Gefährdung mit mittlerem Risikograd. Nicht-Vermeidung kann zum Tod oder einer schweren Verletzung führen.



GEFAHR

Gefährdung mit hohem Risikograd. Nicht-Vermeidung führt zum Tod oder einer schweren Verletzung.



ACHTUNG

Besondere Hinweise und Vorsichtsmaßnahmen. Nicht-Beachtung kann zu einer Beschädigung des Fahrzeugs oder Zubehörs und somit zum Gewährleistungsausschluss führen.



HINWEIS

Besondere Hinweise zur besseren Handhabung bei Bedien-, Kontroll- und Einstellvorgängen sowie Pflegearbeiten.



Anziehdrehmoment

Schrauben und Muttern werden nach DIN/ISO festgezogen. Abweichende Anziehdrehmomente werden angegeben. Nichtbeachtung kann zu Beschädigungen des Fahrzeugs oder Zubehörs bzw. zur Gefährdung des Fahrers führen.

- ▶ Beginn der Haupttätigkeit
- ▷ Beginn der Nebentätigkeit
- Tätigkeitsanweisung

- ◀ Ende der Haupttätigkeit
- < Ende der Nebentätigkeit
- ◇ Ende der Gültigkeitsauszeichnung BST (Baustand), SA (Sonderausstattung) oder SZ (Sonderzubehör)

© 2016 Bayerische Motoren Werke Aktiengesellschaft
80788 München, Deutschland
Nachdruck, auch auszugsweise, nur mit schriftlicher Genehmigung von BMW Motorrad, Aftersales.
Gedruckt in Deutschland.
Änderungen und Irrtümer vorbehalten.
Alle Rechte vorbehalten.

Sportschalldämpfer

Benötigte Werkzeuge

- Torxschlüssel
- Drehmomentschlüssel



Lieferumfang

- Sportschalldämpfer



Zusätzlich wird benötigt

- Halter oben
- Zylinderkopfschraube M8 x 40
- Befestigungsscheibe M8
- Scheibe
- Unterlegscheibe



Zusätzlich wird benötigt

- Zylinderschraube M6 x 12 2 Stück



Zusätzlich wird benötigt

- Zwischenrohr lang

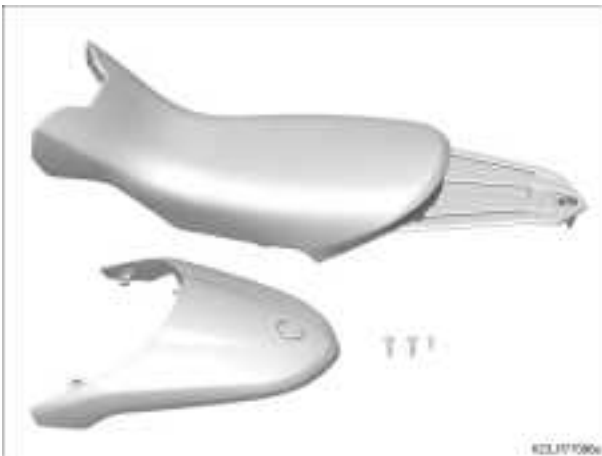

Zusätzlich wird benötigt

- Fahrersitz
- Abdeckung
- Schraube für Kunststoff PT 5,0 x 16
- Schraube für Kunststoff PT 3,0 x 10



Optional bestellbar

- Abdeckung für Hauptrahmen

Zusätzlich wird benötigt

 Schmiermittel	
Kupferpaste	81 22 9 400 794

Allgemeine Hinweise

ACHTUNG

Unsicher abgestelltes Fahrzeug

Bauteilschaden durch Umfallen

- Fahrzeug sicher abstellen.

77 11 009 Sportschalldämpfer oben verlegt einbauen

- ohne China-Export^{LA} (0770)
- mit Sportschalldämpfer^{SZ}
- mit Fahrersitz mit Abdeckung^{SZ}

HINWEIS

Der oben verlegte Sportschalldämpfer darf auf dem **chinesischen** Markt nicht eingebaut werden.◇

Zusatzarbeiten: 46 52 510 Spezialwerkzeug Hinterradständer an- und abbauen (bei Motorrädern ohne Kippständer)

1

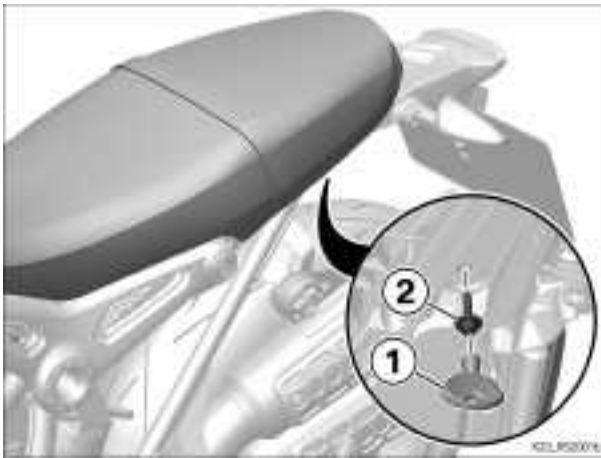

► Sitzbank ausbauen

- Schraube **(2)** mit Sitzbankschlüssel **(1)** ausbauen.

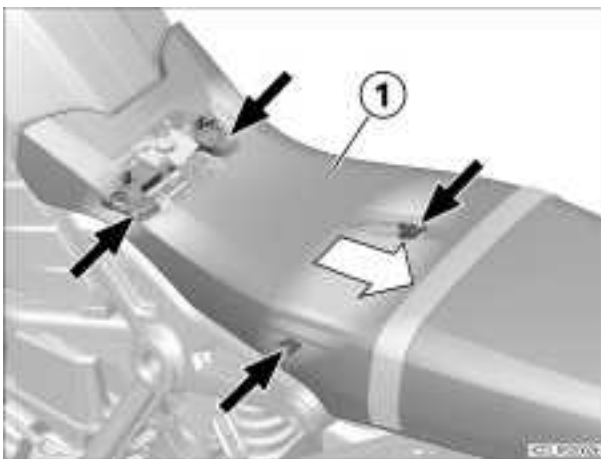

- Sitzbank **(1)** nach hinten ziehen und abnehmen, dabei auf Laschen **(Pfeile)** achten.

2

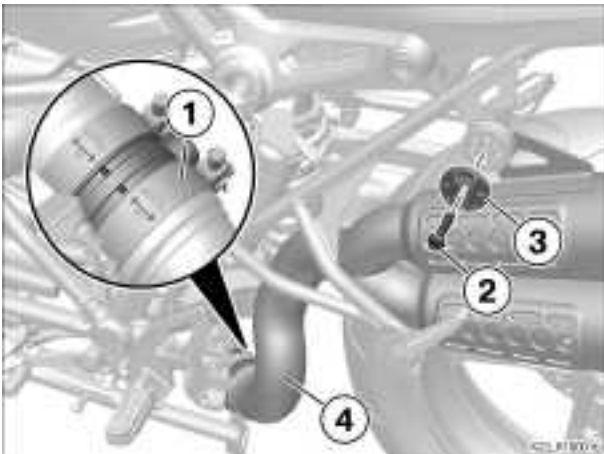

► Schalldämpfer ausbauen

- Schelle (1) lockern.
- Schraube (2) mit Scheibe (3) ausbauen, Schalldämpfer (4) abnehmen.
- Schelle (1) abnehmen.

3

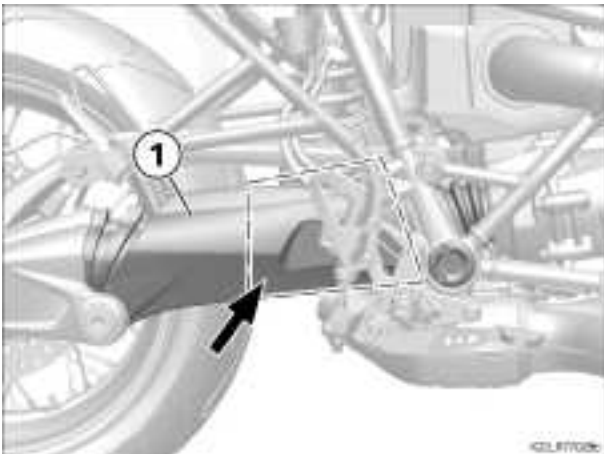

► Hinterradschwinge abdecken bzw. abkleben

- Hinterradschwinge (1) im dargestellten Bereich (Pfeil) abdecken bzw. abkleben.

4

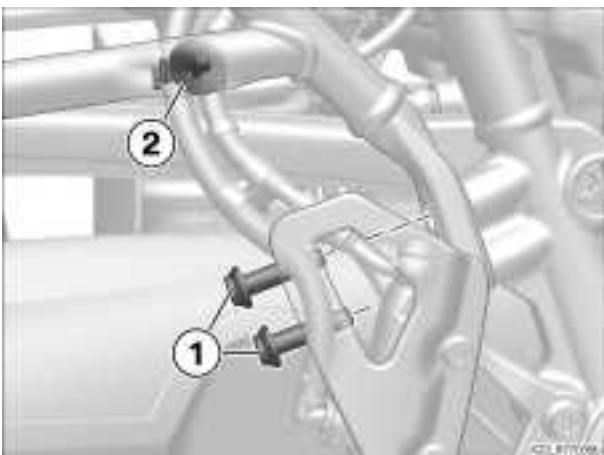

► Soziusrahmen ausbauen

ACHTUNG

Verwendung harter oder scharfkantiger Gegenstände in Bauteilnähe

Bauteilschaden

- Bauteile nicht verkratzen, ggf. abkleben oder abdecken.
- Schrauben (1) ausbauen und aufbewahren (**werden wieder verwendet**).
- Halter (2) lösen und ausclippen (**wird nicht mehr benötigt**).

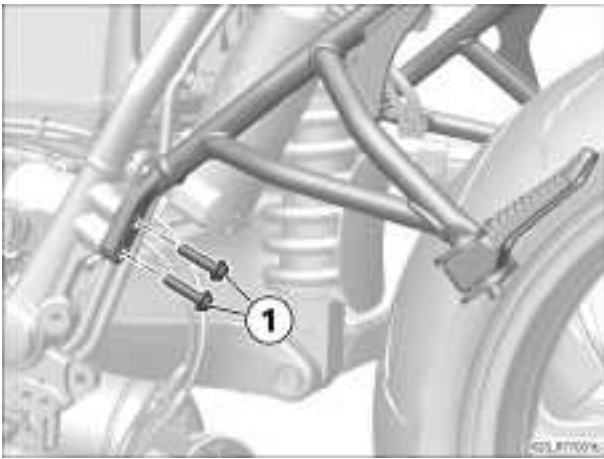

- Schrauben **(1)** ausbauen und aufbewahren (**werden wieder verwendet**).

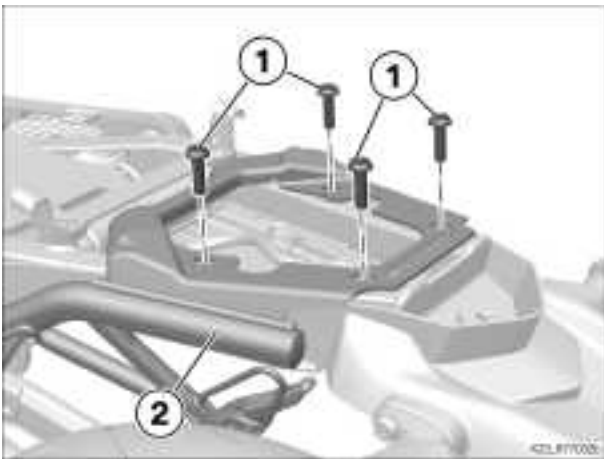

- Schrauben **(1)** ausbauen und aufbewahren (**werden teilweise wieder verwendet**) und Soziusrahmen **(2)** abnehmen.

5

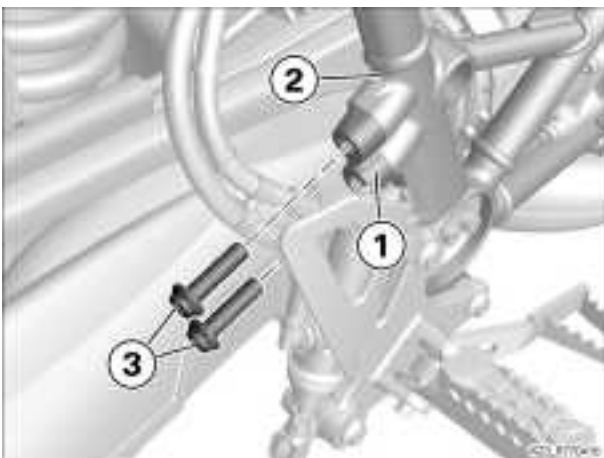

– mit Abdeckung für Hauptrahmen^{SZ}

► Abdeckungen für Hauptrahmen einbauen

- Abdeckung **(1)** an Hauptrahmen **(2)** ansetzen und mit Schrauben **(3)** einbauen.

! Anziehdrehmomente		
Abdeckung an Hauptrahmen		
M8 x 30	19 Nm	– mit Abdeckung für Hauptrahmen ^{SZ}

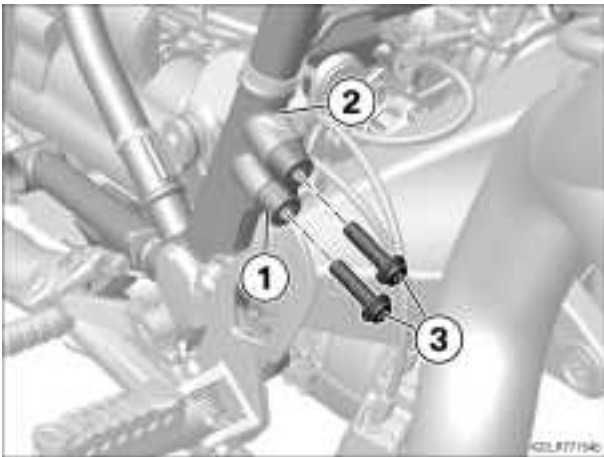

- Abdeckung (1) an Hauptrahmen (2) ansetzen und mit Schrauben (3) einbauen.

 Anziehdrehmomente		
Abdeckung an Hauptrahmen		
M8 x 30	19 Nm	– mit Abdeckung für Hauptrahmen ^{SZ}

6

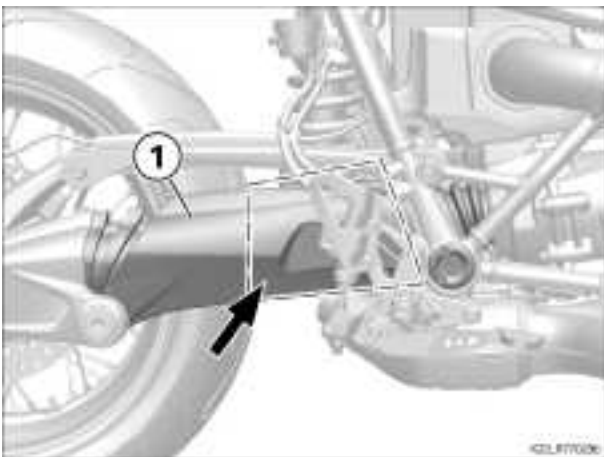

► Schutz abnehmen

- Schutz (Pfeil) von Hinterradschwinge (1) abnehmen, ggf. Klebeband abziehen.

7

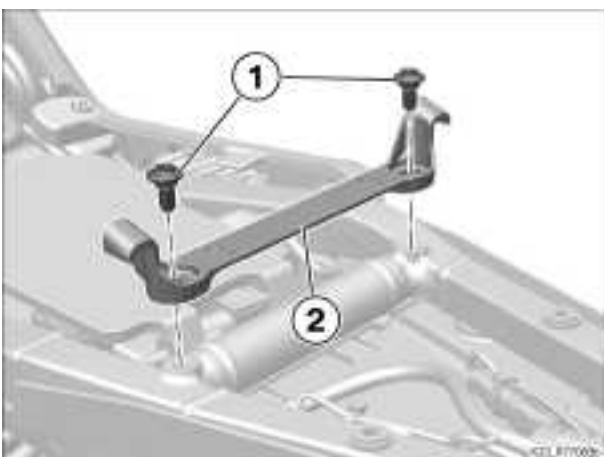

► Haltebrücke ausbauen

- Schrauben (1) und Haltebrücke (2) ausbauen.

8

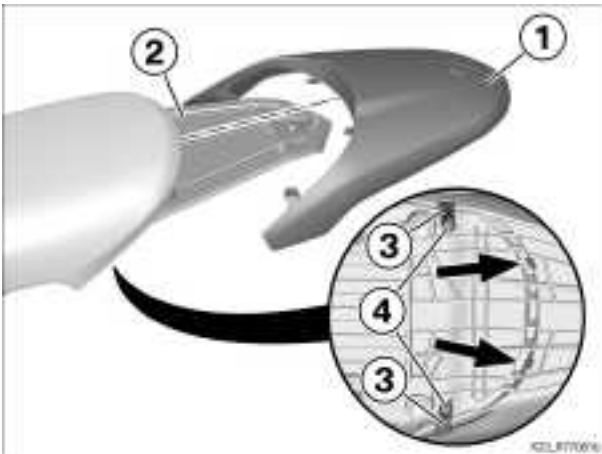

► Abdeckung für Einzelsitz einbauen

- Abdeckung (1) für Einzelsitz auf Sitzschale (2) aufschieben.
- Nasen (Pfeile) von Abdeckung (1) in Sitzschale (2) einrasten lassen.
- Befestigungsglaschen (3) von Abdeckung (1) an Anschraubdomen (4) von Sitzschale (2) aufstecken.

9

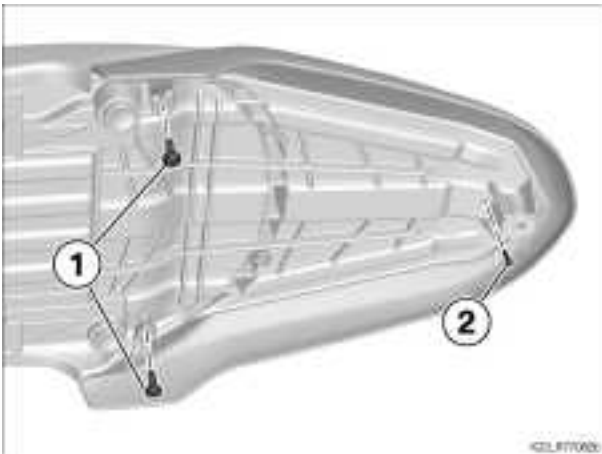

► Abdeckung für Einzelsitz festziehen

- Selbstschneidende Schrauben (1) gerade ansetzen und handfest auf Bund einbauen.
- Schraube (2) handfest auf Bund einbauen.
- Schrauben (1) festziehen.

 Anziehdrehmomente		
Abdeckung für Einzelsitz an Sitzwanne		
PT 5,0 x 16	Schraube für Kunststoff, 0,6 Nm	

- Schraube (2) festziehen.

 Anziehdrehmomente		
Abdeckung für Einzelsitz an Sitzwanne (hinten)		
PT 3,0 x 10	Schraube für Kunststoff, 0,5 Nm	

10

► Abdeckung von Fahrersitz an Kontur ausschneiden

Voraussetzung

Fahrersitz liegt mit der Bezugsseite auf einer sauberen und weichen Unterlage.

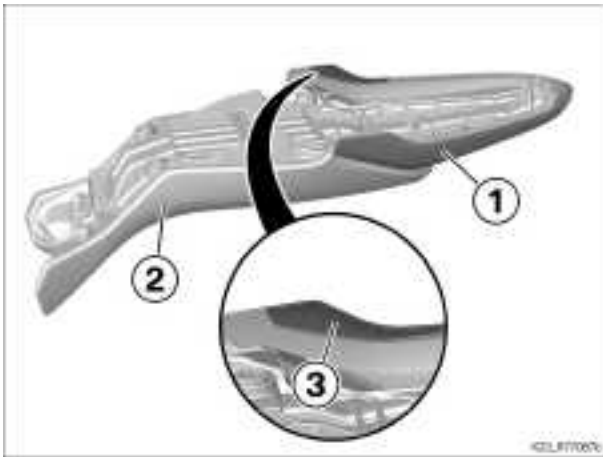

- Abdeckung **(1)** von Fahrersitz **(2)** mit einem geeigneten Werkzeug **links** an eingearbeiteter Kontur **(3)** ausschneiden und entgraten.

11

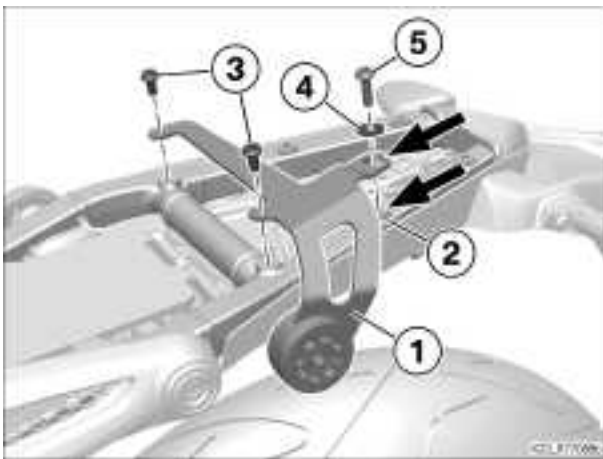

► Halter oben einbauen

- Halter **(1)** ansetzen, dabei muss Bohrung (**Pfeil**) auf Gewindeeinsatz (**Pfeil**) in Rahmen **(2)** sitzen.
- Schrauben **(3)** einbauen.

🔧 Anziehdrehmomente		
Halter oben an Heckrahmen (vordere Schrauben)		
M6 x 12	8 Nm	

- Schraube **(4)** mit Unterlegscheibe **(5)** einbauen.

🔧 Anziehdrehmomente		
Halter oben an Heckrahmen		
M6 x 20	8 Nm	

12

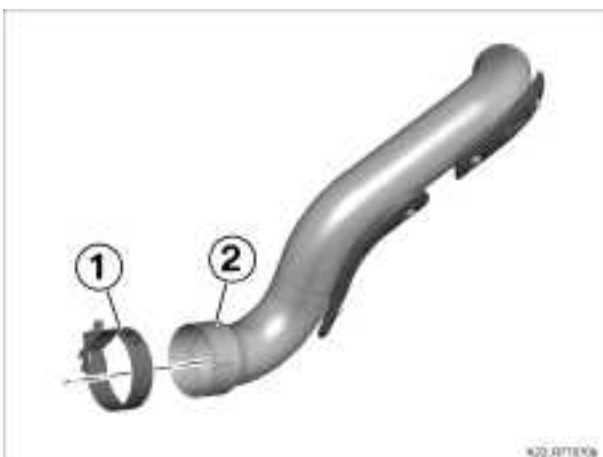

► Langes Zwischenrohr vorbereiten

- Schelle **(1)** innen schmieren.

🔧 Schmiermittel	
Kupferpaste	81 22 9 400 794

- Schelle **(1)** auf Zwischenrohr **(2)** aufstecken.

13

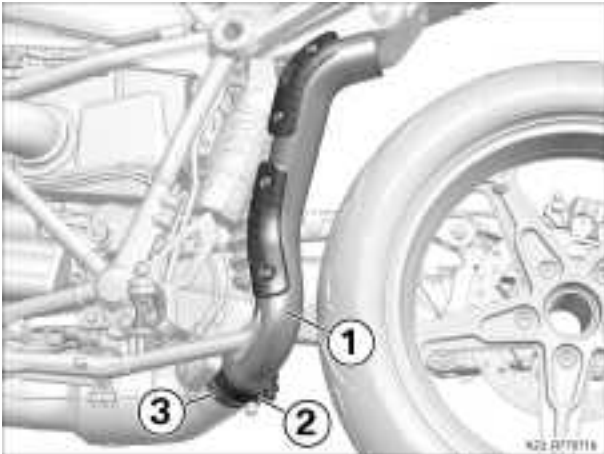

► Zwischenrohr einbauen

- Zwischenrohr **(1)** an Innendurchmesser schmieren.



Schmiermittel

Kupferpaste

81 22 9 400 794

- Zwischenrohr **(1)** mit Schelle **(2)** auf Abgasklappe **(3)** aufstecken und Schelle **(2)** handfest einbauen.

14

► Sportschalldämpfer einbauen

ACHTUNG

Verwendung ungeeigneter Reinigungsmittel

Beschädigung der Oberfläche

- Die Außenhülle des Sportschalldämpfers nur mit einem vom BMW Motorrad Partner empfohlenen Pflegespray und einem trockenen, weichen Tuch reinigen.

HINWEIS

Die Lebensdauer des Dämmmaterials im Schalldämpfer ist von der Motorleistung und vom Fahrstil abhängig. Sollte der Schalldämpfer lauter werden oder sollten äußerliche Veränderungen auftreten, ist ein BMW Motorrad Partner aufzusuchen. Leichte Farbänderungen des Schalldämpfers aufgrund der hohen Temperaturen sind jedoch normal.

- Sportschalldämpfer **(1)** vor dem Aufstecken an Innendurchmesser schmieren.



Schmiermittel

Kupferpaste

81 22 9 400 794

- Sportschalldämpfer **(1)** mit Schelle **(2)** auf Zwischenrohr **(3)** aufstecken.
- Bauteile zueinander ausrichten.
- Sportschalldämpfer **(1)** von außen an Halter **(4)** anliegen lassen.
- Schraube **(5)** mit Scheibe **(6)** und Sicherungsscheibe **(7)** handfest einbauen.



15

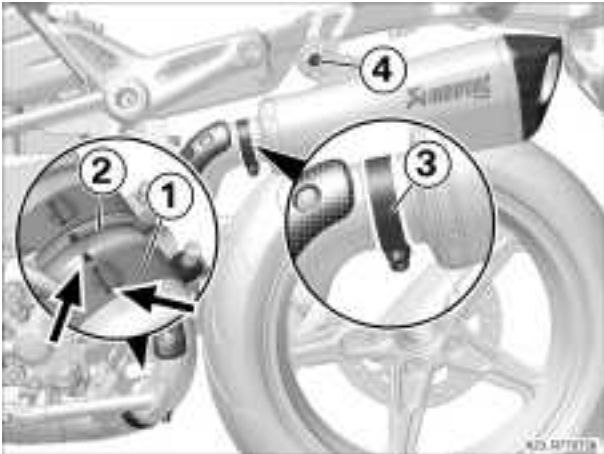

► Sportschalldämpfer befestigen

- Schelle (1) mit Markierung "GS" an Abgasklappe (2) ausrichten (Pfeile).
- Schelle (1) festziehen.

 Anziehdrehmomente		
Schelle an Schalldämpfer und Abgaskrümmter		
M8 x 40 - 10.9	28 Nm	

- Schelle (3) festziehen.
- Schraube (4) festziehen.

 Anziehdrehmomente		
Sportschalldämpfer (oben verlegt) an Halter oben		
M8 x 40	19 Nm	

16

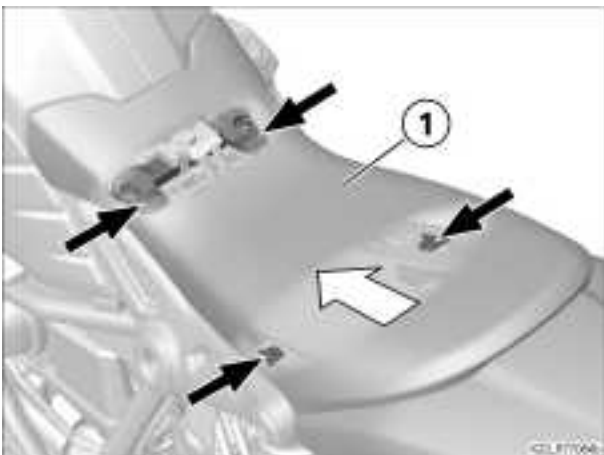

► Fahrersitz einbauen

- Fahrersitz (1) von hinten ansetzen, dabei auf Laschen (Pfeile) achten.

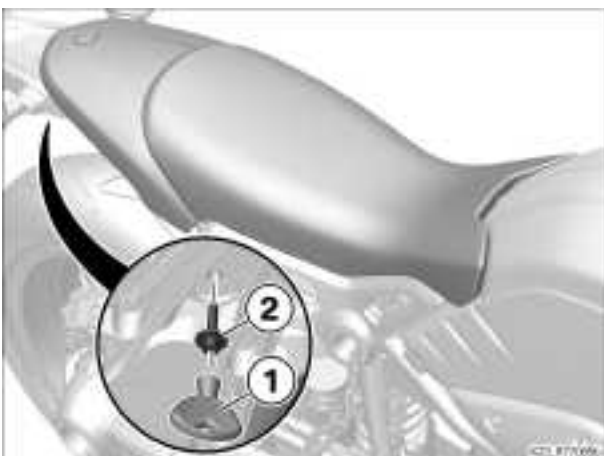

- Schraube (2) mit Sitzbankschlüssel (1) einbauen.

► **Endkontrolle der durchgeführten Arbeiten**

- Folgendes sicherstellen:
 - Das Ziel der durchgeführten Arbeit wurde erreicht.
 - Alle Betriebsstoffe sind eingefüllt und die Flüssigkeiten haben den korrekten Füllstand.
 - Alle gelösten Schraubverbindungen wurden wieder korrekt angezogen.
 - Das Kraftstoffsystem ist dicht.
 - Die Beleuchtungs- und Signalanlage funktioniert und das Fahrzeug ist verkehrssicher.
 - Die Bremsbeläge der Vorder- und Hinterradbremse liegen an den Bremsscheiben an.

▷ **Funktionstest Motorstart-Unterdrückung**

Prüfen

- Getriebe in Leerlaufstellung schalten.
- Zündung einschalten.
 - » Leerlaufkontrollleuchte "N" leuchtet.
- Gang einlegen.
 - » Leerlaufkontrollleuchte "N" geht aus.
- Startertaste betätigen.
 - » Starter läuft **nicht**.
- Seitenstütze ausklappen.
- Kupplung ziehen.
- Startertaste betätigen.
 - » Starter läuft **nicht**.
- Seitenstütze einklappen.
- Startertaste bei gezogener Kupplung betätigen.
 - » Starter läuft.

Resultat

Nicht alle Prüfschritte wurden erfüllt.

Maßnahme

- Die entsprechenden Bauteile mit BMW Motorrad Diagnosesystem prüfen.◊



Beachten Sie die für Ihr Land geltenden Zulassungsbestimmungen!