

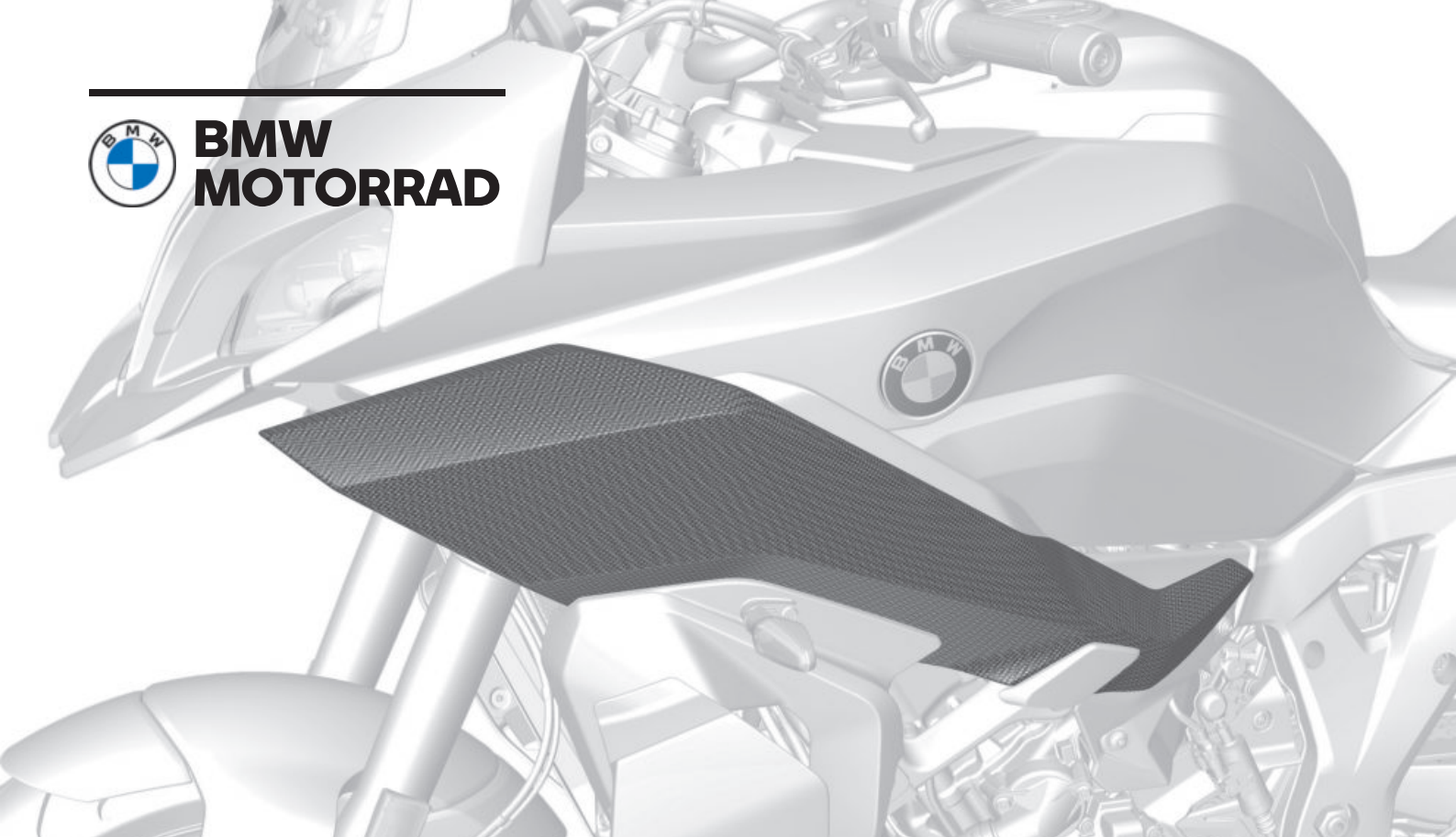

**BMW
MOTORRAD**



Einbauanleitung

M CARBON VERKLEIDUNGSEI- TENTEIL OBEN

MAKE LIFE A RIDE

LESEN SIE DIESE ANLEITUNG UNBEDINGT VOR BEGINN DER EINBAUARBEITEN SORGFÄLTIG UND VOLLSTÄNDIG.

Wir freuen uns, dass Sie sich für Sonderzubehör von BMW Motorrad entschieden haben, mit dem Sie Ihr Fahrzeug Ihren ganz persönlichen Bedürfnissen anpassen können.

Damit Sie Freude an Ihrem neuen Zubehör haben, ist Sicherheit oberstes Gebot. Zur Durchführung einiger Arbeiten sind ggf. spezielle Werkzeuge und ein fundiertes Fachwissen notwendig. Im Zweifel wenden Sie sich an eine Fachwerkstatt, am besten an Ihren BMW Motorrad Partner.

Da wir Ihnen eine Vielzahl typgeprüfetes Zubehör und Sonderausstattungen anbieten, können wir in dieser Einbauanleitung leider nicht auf alle Ausstattungsvarianten eingehen. Deshalb beschränken wir uns auf die Basisvariante des jeweiligen Modells. Das Ab- und Anbauen von weiterem, eventuell eingebautem Zubehör ist in der jeweiligen Einbauanleitung beschrieben. Sollten die erforderlichen Anleitungen nicht mehr in Ihrem Besitz sein, wenden Sie sich bitte an Ihren BMW Motorrad Partner.

Bei allen Fragen rund um Ihr Motorrad und sämtliches Zubehör steht Ihnen Ihr BMW Motorrad Partner jederzeit gern mit Rat und Tat zur Seite.

Viel Freude mit Ihrer BMW sowie eine gute und sichere Fahrt wünscht Ihnen BMW Motorrad.

FOLGENDE SYMBOLE WERDEN IN DIESER ANLEITUNG FÜR HINWEISE VERWENDET:

VORSICHT

Gefährdung mit niedrigem Risikograd. Nicht-Vermeidung kann zu einer geringfügigen oder mäßigen Verletzung führen.

GEFÄHR

Gefährdung mit hohem Risikograd. Nicht-Vermeidung führt zum Tod oder einer schweren Verletzung.

HINWEIS

Besondere Hinweise zur besseren Handhabung bei Bedien-, Kontroll- und Einstellvorgängen sowie Pflegearbeiten.

- ▶ Beginn der Haupttätigkeit
- ▷ Beginn der Nebentätigkeit
- Tätigkeitsanweisung

WARNUNG

Gefährdung mit mittlerem Risikograd. Nicht-Vermeidung kann zum Tod oder einer schweren Verletzung führen.

ACHTUNG

Besondere Hinweise und Vorsichtsmaßnahmen. Nicht-Beachtung kann zu einer Beschädigung des Fahrzeugs oder Zubehörs und somit zum Gewährleistungsausschluss führen.

Anziehdrehmoment

Schrauben und Muttern werden nach DIN/ISO festgezogen. Abweichende Anziehdrehmomente werden angegeben. Nichtbeachtung kann zu Beschädigungen des Fahrzeugs oder Zubehörs bzw. zur Gefährdung des Fahrers führen.

- ◀ Ende der Haupttätigkeit
- ◁ Ende der Nebentätigkeit
- ◇ Ende der Gültigkeitsauszeichnung BST (Baustand), SA (Sonderausstattung) oder SZ (Sonderzubehör)

M Carbon Verkleidungsseitenteil oben

Benötigte Werkzeuge

- Torx-Schlüsselsatz
- Drehmomentschlüssel

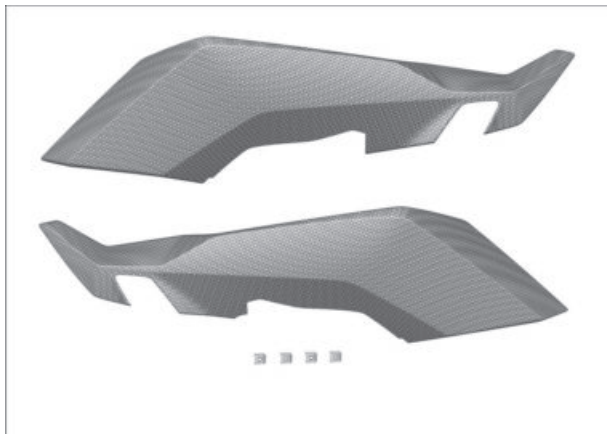

Montageumfang

- | | |
|----------------------------|-----|
| – Seitenverkleidung Carbon | 2× |
| – C-Clip Mutter | 4× |
| – Puffer | 4× |
| – Dichtung | 2× |
| – Filzstreifen | 10× |

Allgemeine Hinweise

⚠ VORSICHT

Heißer Motor bzw. heiße Abgasanlage

Verbrennungsgefahr

- Vor Beginn der Arbeiten Motor und Abgasanlage abkühlen lassen.

⚠ ACHTUNG

Unsicher abgestelltes Fahrzeug

Bauteilschaden durch Umfallen

- Fahrzeug sicher abstellen.

⚠ WARNUNG

Kinder und Haustiere im Arbeitsbereich

Personenschaden

- Kinder und Haustiere vom Arbeitsbereich fernhalten.

⚠ VORSICHT

Tragen von Schmuck während der Arbeit

Unfallgefahr durch Hängenbleiben oder elektrischen Kurzschluss

- Vor Beginn der Arbeiten Schmuck (Ringe, Ketten, Armbanduhr etc.) ablegen.

⚠ HINWEIS

Nach Montage des Nachrüstsets durch eine Werkstatt, ist diese Einbauanleitung dem Kunden auszuhändigen.

Nachrüstset nur mit dieser Einbauanleitung an Dritte weitergeben.

77 31 032 Carbon-Verkleidungsseitenteil links und rechts einbauen

Zusatzarbeiten: 46 52 510 Spezialwerkzeug Hinterradständer an- und abbauen (bei Motorrädern ohne Kippständer)

1

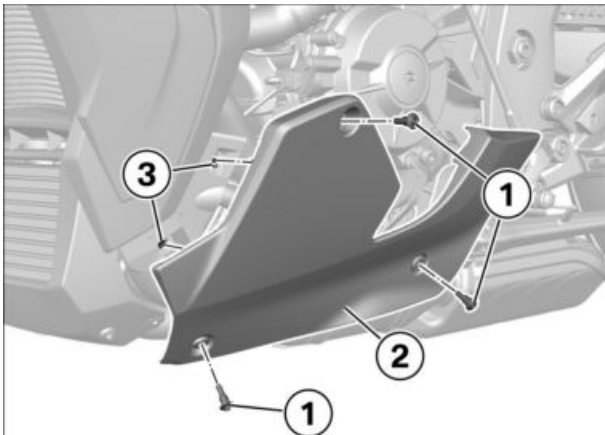

► Motorspoiler links ausbauen

- Schrauben (1) ausbauen.
- Motorspoiler (2) aus Befestigungsklammern (3) lösen und ausbauen.



2

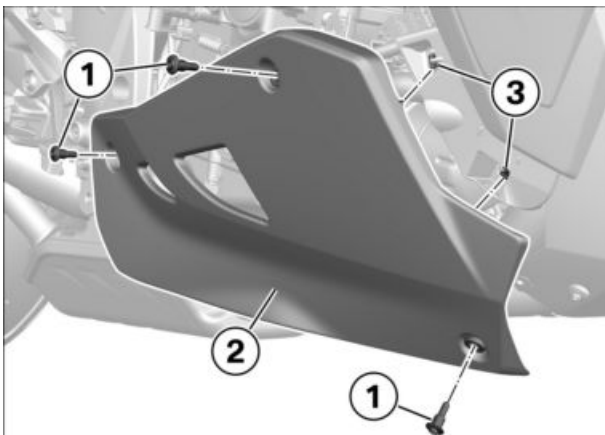

► Motorspoiler rechts ausbauen

- Schrauben (1) ausbauen.
- Motorspoiler (2) aus Befestigungsklammern (3) lösen und ausbauen.

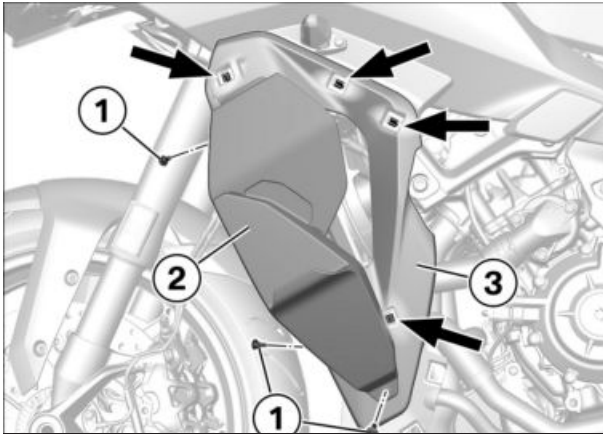

3

▶ **Verkleidungsseitenteil links ausbauen**▷ **Winglet links ausbauen**

- Schrauben (1) ausbauen.
- Winglet links (2) von Plaketenträger (3) aus Halteklammern (Pfeile) lösen und ausbauen.

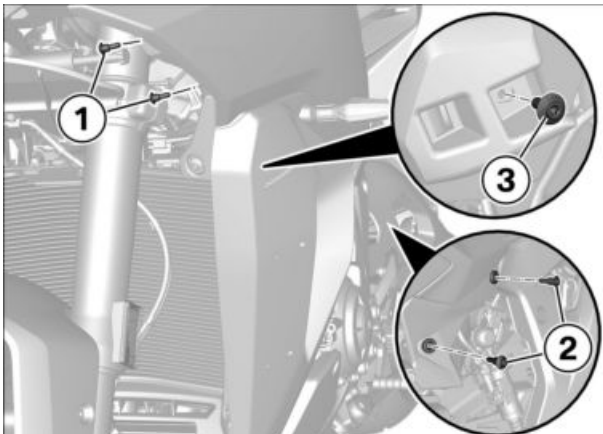

- Schrauben (1),(2) und (3) ausbauen.

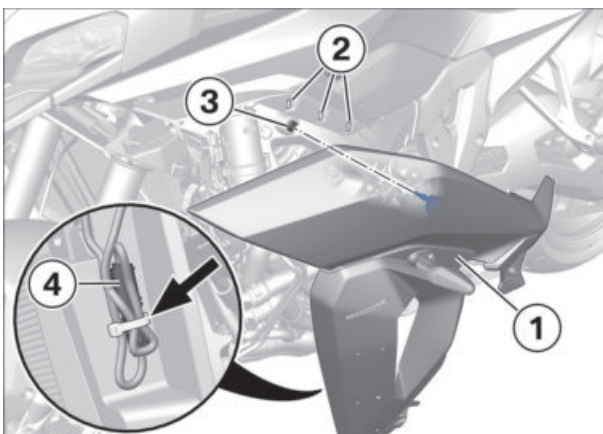

- Verkleidungsseitenteil links (1) aus Befestigungsklammern (2) und Gummitülle (3) ziehen.
- Kabelbinder (Pfeil) trennen.
- Steckverbindung (4) für Blinker links ausbauen und trennen.

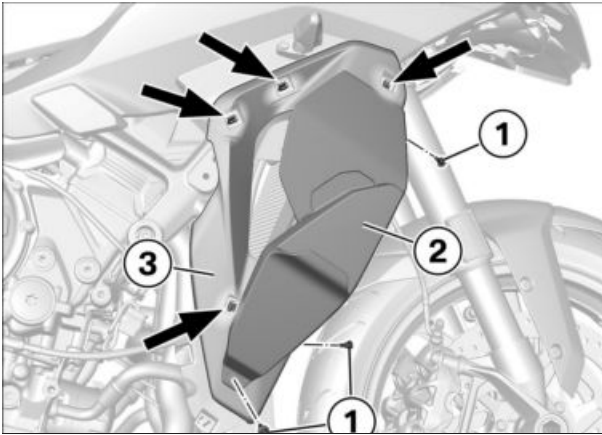

4

▶ **Verkleidungsseitenteil rechts ausbauen**▷ **Winglet rechts ausbauen**

- Schrauben (1) ausbauen.
- Winglet rechts (2) von Plaketenträger (3) aus Halteklammern (Pfeile) lösen und ausbauen.

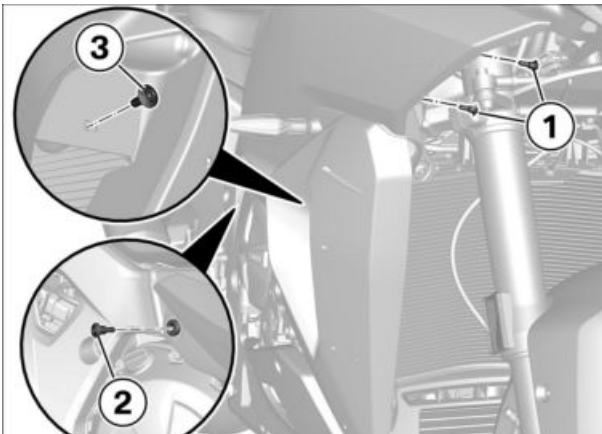

- Schrauben (1), (2) und (3) ausbauen.

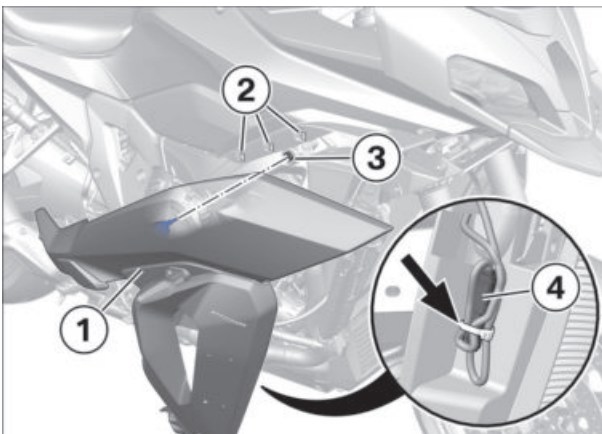

- Verkleidungsseitenteil rechts (1) aus Befestigungsklammern (2) und Gummitülle (3) ziehen.
- Kabelbinder (Pfeil) trennen.
- Steckverbindung (4) für Blinker rechts ausbauen und trennen.



5

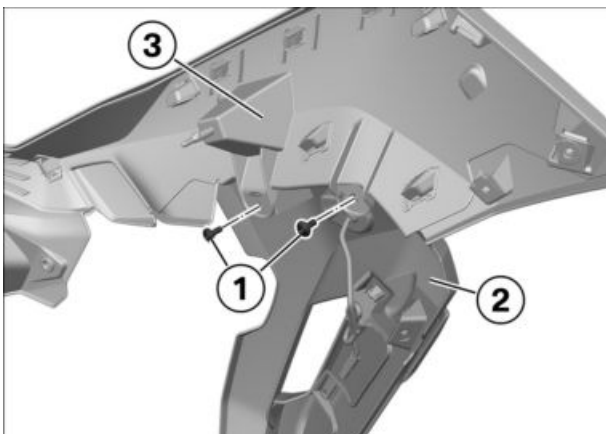

► **Verkleidungsseitenteil links zerlegen**

- Schrauben (1) ausbauen.
- Verkleidungsseitenteil unten (2) und Verkleidungsseitenteil oben (3) trennen.



6

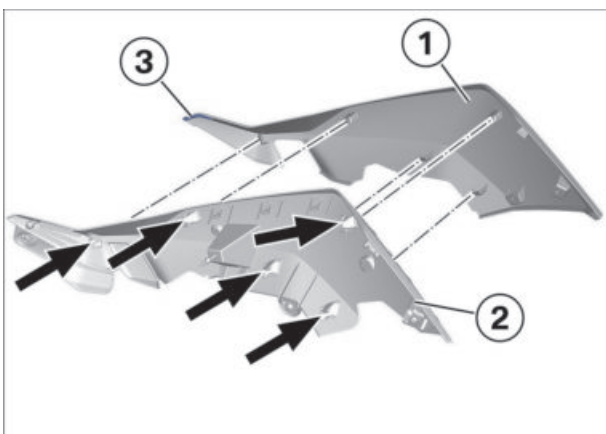

► **Verkleidungsseitenteil links ausbauen**

- Fixierungen (**Pfeile**) lösen und Verkleidungsseitenteil (1) von Innenverkleidung (2) ausbauen, dabei auf Überlappung (3) achten.



7

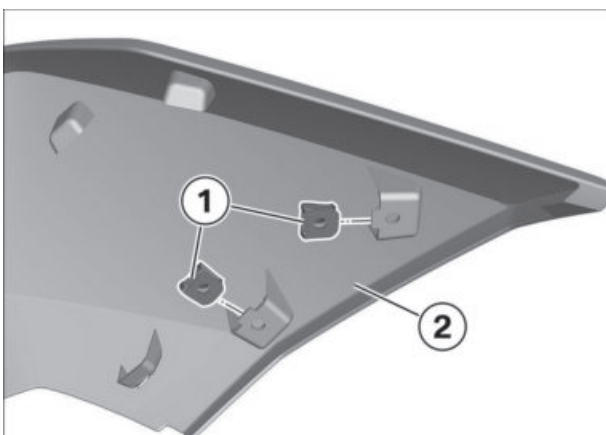

► **Anbauteile auf neues Verkleidungsseitenteil umbauen**

- Steckmuttern (1) ausbauen und auf neues Verkleidungsseitenteil (2) umbauen.

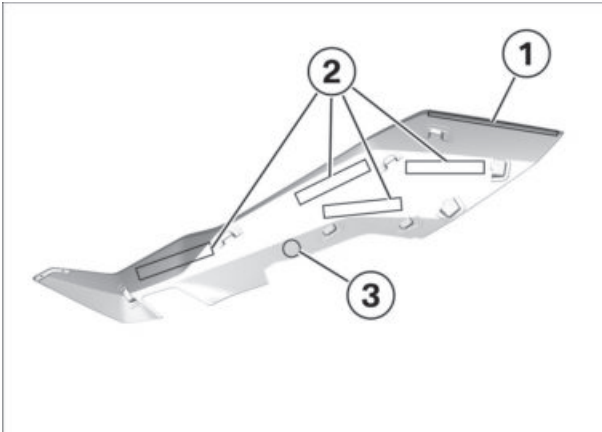

8

▶ **Seitenverkleidung vorbereiten**

- Moosgummistreifen **(1)** auf Seitenverkleidung anbringen.
- Filzstreifen **(2)** auf Seitenverkleidung anbringen.
- Gummipuffer **(3)** auf Seitenverkleidung anbringen.

9

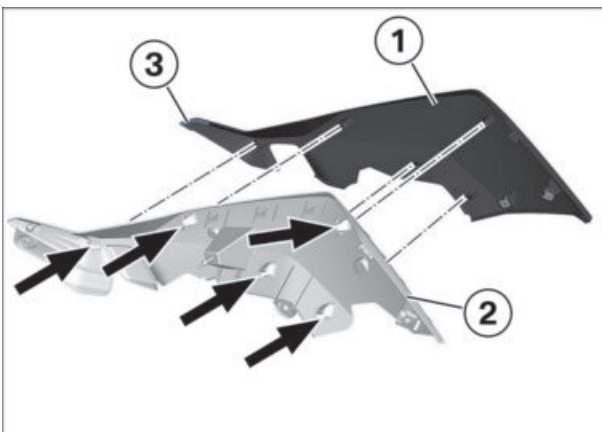
▶ **Carbon-Verkleidungsseitenteil links einbauen**

- Carbon-Verkleidungsseitenteil **(1)** an Innenverkleidung **(2)** ansetzen, dabei Überlappung **(3)** einhaken.
- Fixierungen **(Pfeile)** einrasten lassen.

10

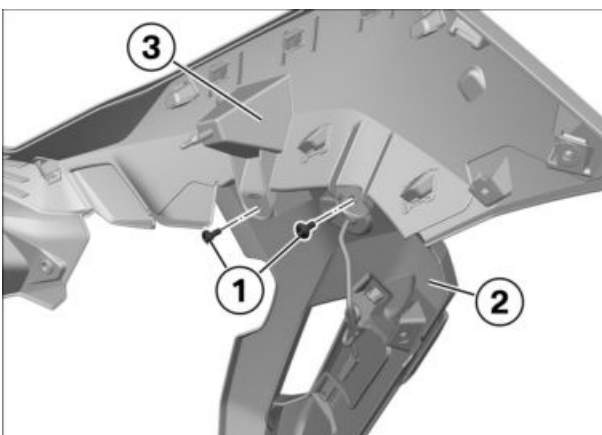
▶ **Verkleidungsseitenteil links zusammenbauen**

- Verkleidungsseitenteil oben **(3)** an Verkleidungsseitenteil unten **(2)** ansetzen.
- Schrauben **(1)** einbauen.

11

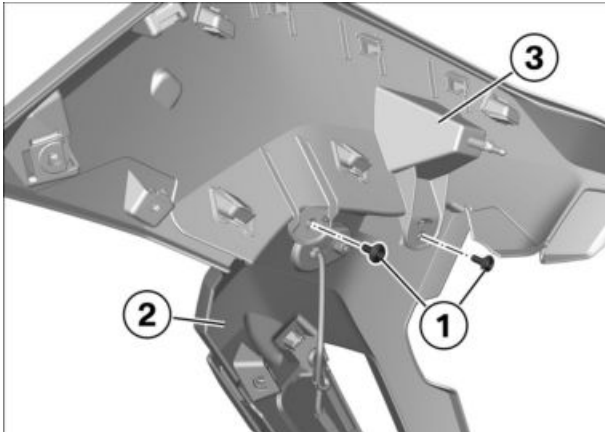
► **Verkleidungsseitenteil rechts zerlegen**

- Schrauben **(1)** ausbauen.
- Verkleidungsseitenteil unten **(2)** und Verkleidungsseitenteil oben **(3)** trennen.

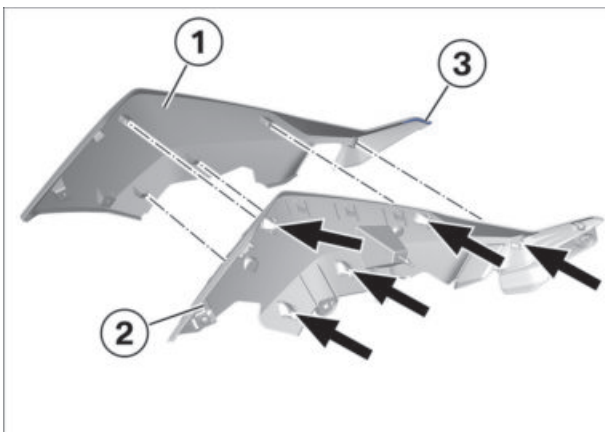

12

► **Verkleidungsseitenteil rechts ausbauen**

- Fixierungen (**Pfeile**) lösen und Verkleidungsseitenteil **(1)** von Innenverkleidung **(2)** ausbauen, dabei auf Überlappung **(3)** achten.

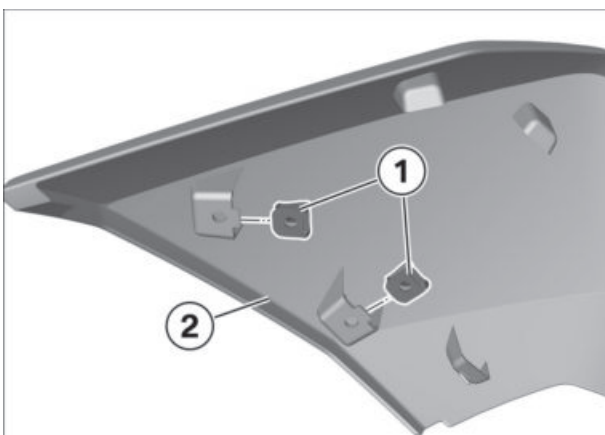

13

► **Anbauteile auf neues Verkleidungsseitenteil umbauen**

- Steckmuttern **(1)** ausbauen und auf neues Verkleidungsseitenteil **(2)** umbauen.

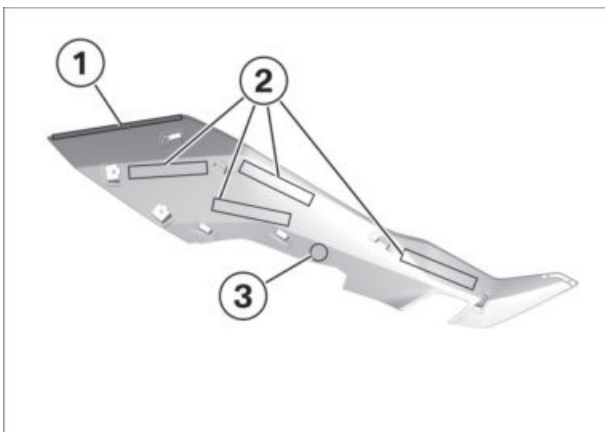

14

▶ **Seitenverkleidung vorbereiten**

- Moosgummistreifen **(1)** auf Seitenverkleidung anbringen.
- Filzstreifen **(2)** auf Seitenverkleidung anbringen.
- Gummipuffer **(3)** auf Seitenverkleidung anbringen.

15

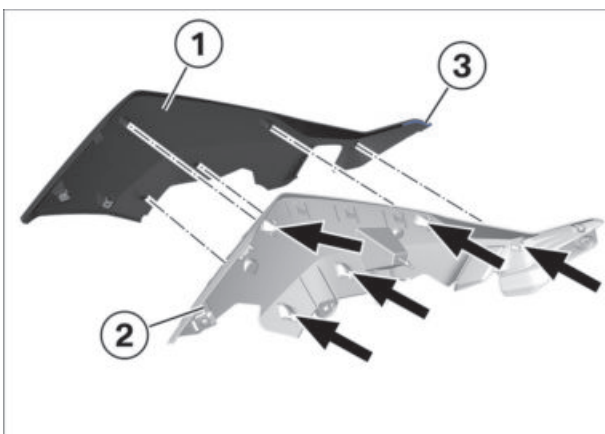
▶ **Carbon-Verkleidungsseitenteil rechts einbauen**

- Carbon-Verkleidungsseitenteil **(1)** an Innenverkleidung **(2)** ansetzen, dabei Überlappung **(3)** einhaken.
- Fixierungen **(Pfeile)** einrasten lassen.

16

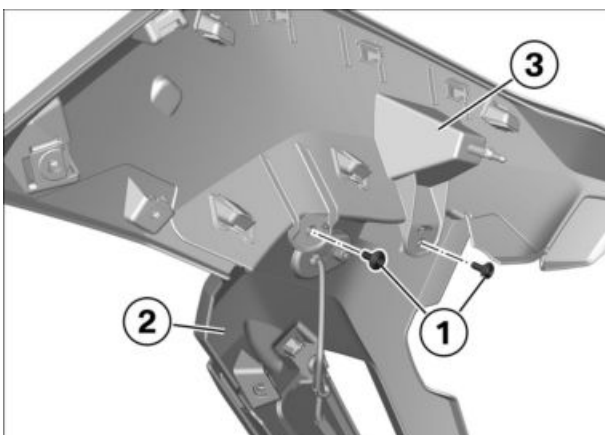
▶ **Verkleidungsseitenteil rechts zusammenbauen**

- Verkleidungsseitenteil oben **(3)** an Verkleidungsseitenteil unten **(2)** ansetzen.
- Schrauben **(1)** einbauen.

17

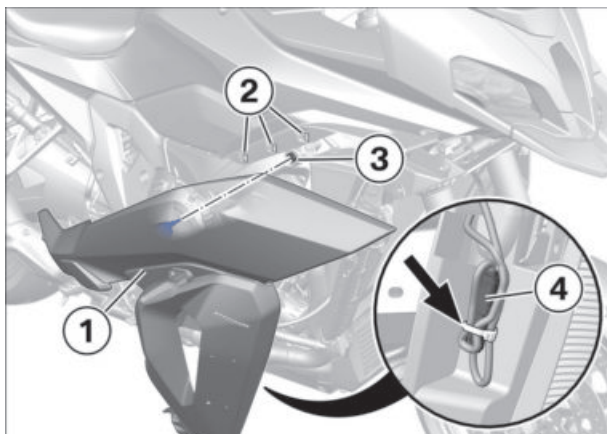
▶ **Verkleidungsseitenteil rechts einbauen**

- Steckverbindung **(1)** für Blinker rechts verbinden und an Verkleidungsseitenteil **(2)** befestigen.
- Kabelbinder (**Pfeil**) befestigen.
- Verkleidungsseitenteil rechts **(2)** ansetzen, dabei Führungsstift **(3)** in Gummitülle **(4)** einführen.
- Verkleidungsseitenteil **(2)** einbauen, dabei in Befestigungsklammern **(5)** befestigen.

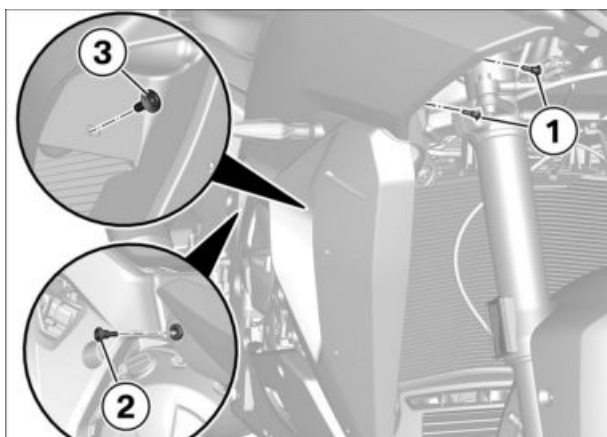

- Schrauben (kurzer Bund) **(1)** und Schraube (langer Bund) **(2)** einbauen.
- Schraube (kurzer Bund) **(3)** einbauen.

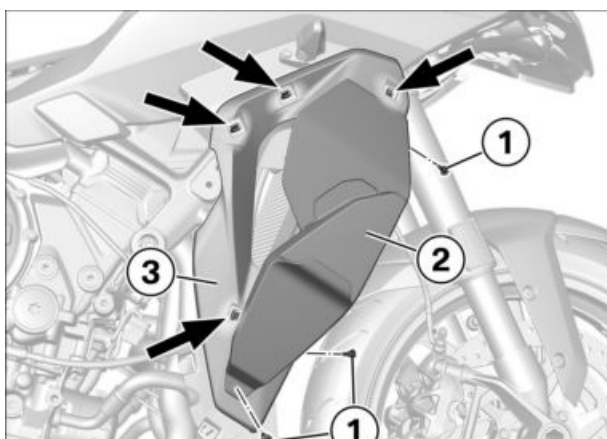
▷ **Winglet rechts einbauen**

- Winglet rechts **(2)** an Plakettenträger **(3)** ansetzen und in Halteklammern (**Pfeile**) einclippen.
- Schrauben (langer Bund) **(1)** einbauen.

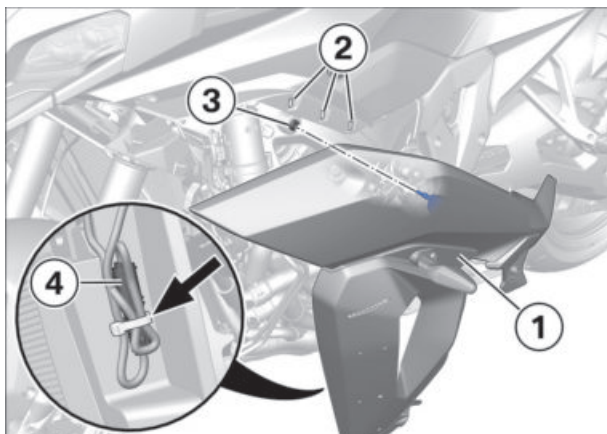

18

▶ **Verkleidungsseitenteil links einbauen**

- Steckverbindung (1) für Blinker links verbinden und an Verkleidungsseitenteil (2) befestigen.
- Kabelbinder (**Pfeil**) befestigen.
- Verkleidungsseitenteil links (2) ansetzen, dabei Führungstift (3) in Gummitülle (4) einführen.
- Verkleidungsseitenteil (2) einbauen, dabei in Befestigungsklammern (5) befestigen.

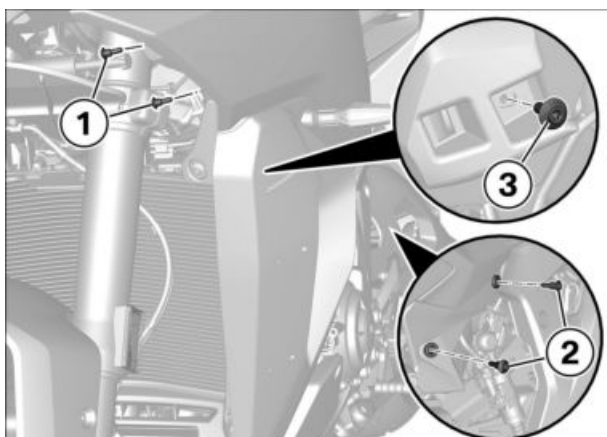

- Schrauben (kurzer Bund) (1) und Schrauben (langer Bund) (2) einbauen.
- Schraube (kurzer Bund) (3) einbauen.

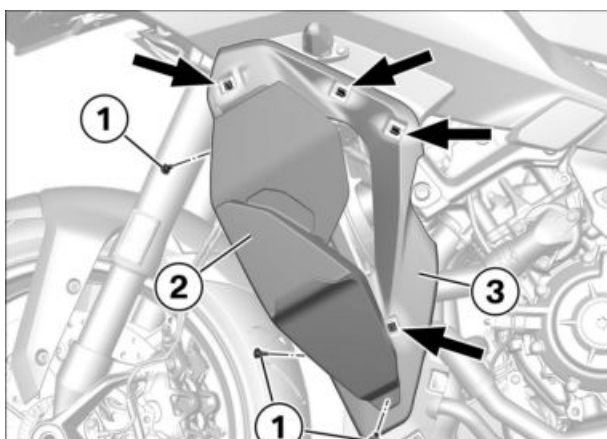
▷ **Winglet links einbauen**

- Winglet links (2) an Plaketenträger (3) ansetzen und in Halteklammern (**Pfeile**) einclippen.
- Schrauben (langer Bund) (1) einbauen.

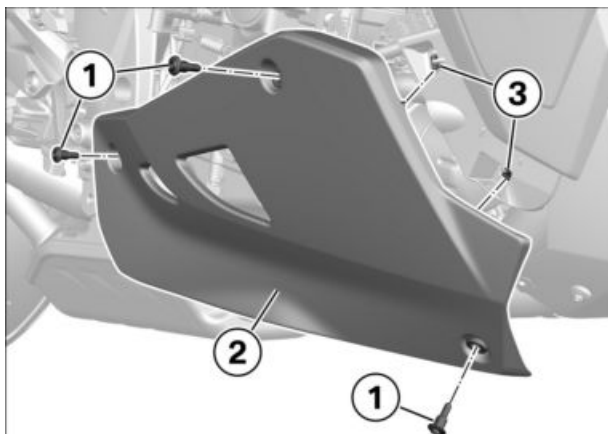

19

► **Motorspoiler rechts einbauen**

- Motorspoiler (2) einbauen und in Befestigungsklammern (3) befestigen.
- Schrauben (1) einbauen.

20

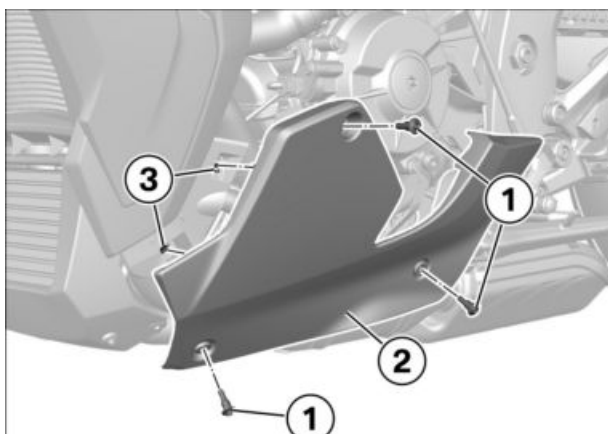
► **Motorspoiler links einbauen**

- Motorspoiler (2) einbauen und in Befestigungsklammern (3) befestigen.
- Schrauben (1) einbauen.

21

► **Endkontrolle der durchgeführten Arbeiten**

- Folgendes sicherstellen:
 - Das Ziel der durchgeführten Arbeit wurde erreicht.
 - Alle Betriebsstoffe sind eingefüllt und die Flüssigkeiten haben den korrekten Füllstand.
 - Alle gelösten Schraubverbindungen wurden wieder korrekt angezogen.
 - Das Kraftstoffsystem ist dicht.
 - Die Beleuchtungs- und Signalanlage funktioniert und das Fahrzeug ist verkehrssicher.
 - Die Bremsbeläge der Vorder- und Hinterradbremse liegen an den Bremsscheiben an.

▷ **Funktionstest Motorstart-Unterdrückung****Prüfen**

- Not-Aus-Schalter in Stellung ("ON") schalten.

- Getriebe in Leerlauf schalten.
- Zündung einschalten.
 - » Neutralkontrollleuchte "N" leuchtet.
- Gang einlegen.
 - » Neutralkontrollleuchte "N" geht aus.
- Anlassdruckschalter betätigen.
 - » Starter läuft **nicht**.
- Seitenstütze ausklappen.
- Kupplung ziehen.
- Anlassdruckschalter betätigen.
 - » Starter läuft **nicht**.
- Seitenstütze einklappen.
- Anlassdruckschalter bei gezogener Kupplung betätigen.
 - » Starter läuft.

Resultat

Nicht alle Prüfschritte wurden erfüllt.

Maßnahme

- Die entsprechenden Bauteile mit BMW Motorrad Diagnosesystem prüfen.

